



SOLUÇÕES EM
AUTOMAÇÃO

PRODUTOS E SISTEMAS

MANUAL DE OPERAÇÃO

Contador Digital Up/Down C100D HNI

Cód. 90.506.1010

Programa Executivo: C100D HNI v.1.0

Modelos: 220VAC, 127VAC, 24VAC e 12VDC e 24VDC



ÍNDICE

1. APRESENTAÇÃO:	3
2. INSTALAÇÃO EM PAINEL:	3
3. DESCRIÇÃO DO PAINEL:	4
4. FUNCIONAMENTO:	4
5. AJUSTE DO SET-POINT:	5
6. ZERAMENTO DA CONTAGEM:	5
7. SETUP AVANÇADO:	5
7.1. ZERAMENTO DA PROGRAMAÇÃO (Z E R A P R O G):	6
7.2. SENHA DE ACESSO (U S A R S E N H):	6
7.3. TESTE DE ENTRADAS (T E S T E N T r):	6
7.4. TESTE DE SAÍDA (T E S T S A I D):	6
7.5. TIPO DE SENSOR (T I P O S E N S):	6
7.6. SENTIDO DE CONTAGEM (S E N T C O N T):	7
7.7. ACUMULADOR / TOTALIZADOR (A C U M):	7
7.8. ZERAMENTO DO ACUMULADOR (Z E R A A C U M):	8
7.9. FILTRO DE ENTRADA (T E M P F I L T E N T r):	8
7.10. INTERVALO ENTRE PULSOS (I N T E E N T r P U L S):	8
7.11. AUTO-RESET (T E M P A U T O R E S E):	9
8. ESQUEMA DE LIGAÇÕES:	10
9. ESPECIFICAÇÕES TÉCNICAS:	12
10. DIMENSÕES:	12
11. GARANTIA:	13
12. CONTATO:	13



1. APRESENTAÇÃO:

Este equipamento é um contador / acumulador de eventos microprocessado, com ajuste e visualização digital, e que apresenta as seguintes características gerais:

- ▶ Permite contagem de até 9999 eventos.
- ▶ Possui duas entradas digitais: - 1 entrada para incremento da contagem;
- 1 entrada para decremento de contagem.
- ▶ A entrada de incremento de contagem pode ser utilizada com acionamento tipo contato seco, ou sensores PNP / NPN (configurável). Obs.: A entrada de decremento de contagem é somente tipo NPN.
- ▶ Permite alimentar o sensor diretamente na fonte interna (máx. 25mA) disponível nos terminais do aparelho.
- ▶ Possui uma saída a relé, que é acionada ao se atingir o SET-POINT programado.
- ▶ O C100D HNI possui o recurso **Acumulador / Totalizador** de eventos, que consiste em um segundo contador destinado a efetuar o somatório de todos eventos lidos na entrada de contagem. O acumulador possui internamente 6 dígitos (visualizáveis mediante scroll do visor), permitindo a totalização de até 999.999 eventos.
- ▶ Possui implementados os filtros digitais **Debounce** e **Intervalo entre Pulsos**, configuráveis pelo usuário.
- ▶ Projetado com a tecnologia HNI (High Noise Immunity) – ou seja, **Alta Imunidade a Ruídos**, o que confere ao produto alta robustez neste aspecto, tornando-o resistente a interferências causadas por ruídos elétricos, gerados por contactoras, indutores, motores elétricos, centelhadores, ou mesmo alta frequência produzida por máquinas.
- ▶ Dotado de memória não-volátil (E²PROM) que armazena o último valor contado (e os parâmetros programados), ao ser desligado.



2. INSTALAÇÃO EM PAINEL:

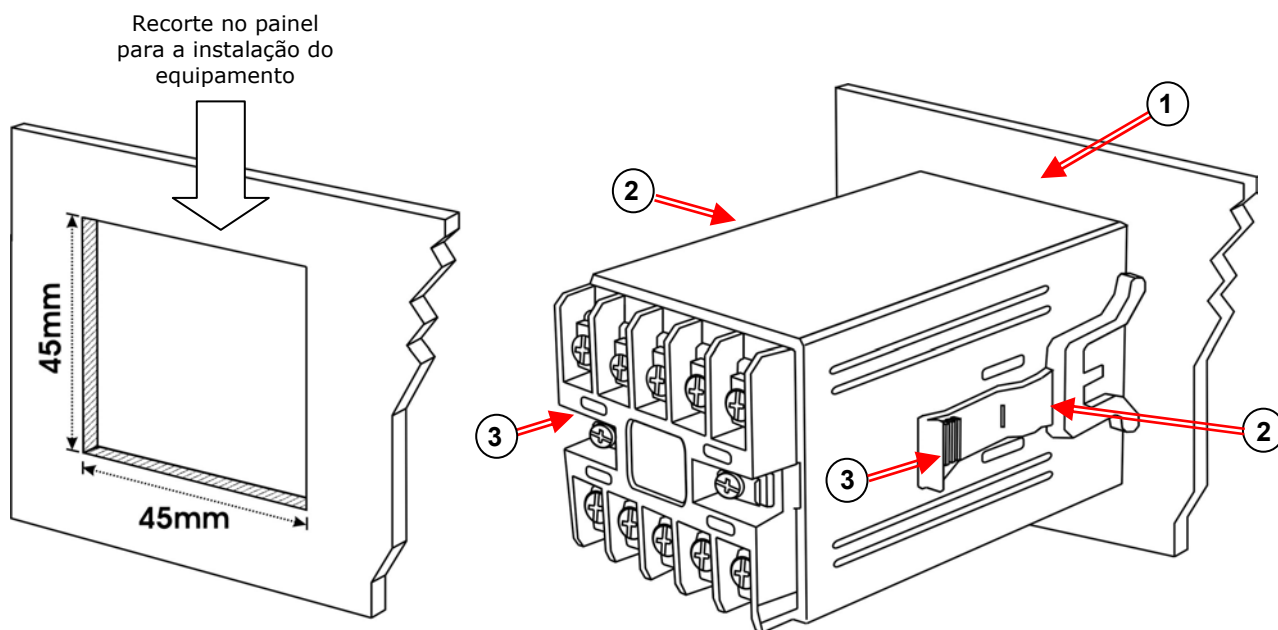

- ① Inserir o aparelho (sem as presilhas) pela frente do recorte, até o batente do frontal encostar no painel.
- ② Colocar as 2 presilhas de fixação conforme indicado na figura.
- ③ Apertar as presilhas, empurrando-as no contra o painel, até que o equipamento fique firmemente posicionado.



3. DESCRIÇÃO DO PAINEL:

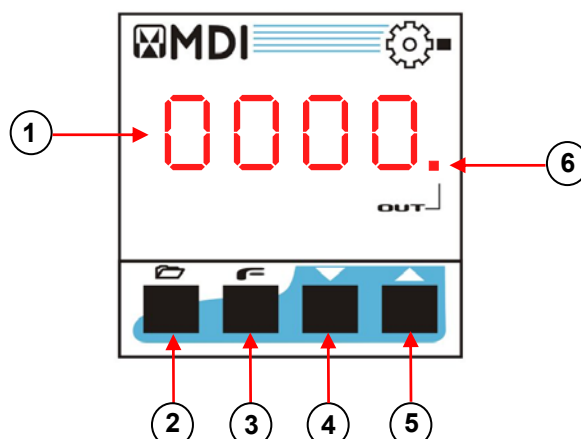

- | | |
|--|--|
| ① Número de eventos lidos pelo contador. | ④ Tecla decrementa valor em ajuste. |
| ② Tecla Menu: Programação do Set-Point. | ⑤ Tecla incrementa valor em ajuste. |
| ③ Tecla para reset do contador / acesso ao Setup Avançado. | ⑥ Ponto indicador: Quando piscante, indica que o Set-Point foi atingido (relé ligado). |



4. FUNCIONAMENTO:

Antes de iniciar a operação, deve-se configurar no Setup Avançado (**item 7.**) o tipo de entrada (ou sensor) utilizado na ligação (**item 7.5.**) para contagem.

Ao acionar-se a entrada de contagem, esta transcorrerá sendo exibida no visor progressivamente ou regressivamente, conforme o parâmetro Sentido de Contagem (**ver item 7.6.**) do Setup Avançado.

Ao acionar-se a entrada de decremento, o valor exibido no visor será decrementado (regredido).

Ao ser atingido o valor do Set-Point, é acionada a saída a relé do equipamento, e interrompida a contagem. O ponto indicador "OUT" no visor permanecerá piscante, indicando este estado.

ⓘ Para resetar (zerar) o contador, são disponíveis duas opções:

- Reset via tecla  do painel: manter a tecla pressionada por mais de 1 segundo.
- Reset Automático: configurado no item 7.11. do Setup Avançado.





ⓘ Quando o contador atingir o valor 9999, no próximo pulso na entrada a contagem reiniciará do valor 0.

ⓘ O equipamento deve ser mantido energizado por no mínimo 5 segundos, para que seja habilitada a gravação na memória permanente das alterações ocorridas na contagem.



5. AJUSTE DO SET-POINT:

O Set-Point determina o nº de eventos contados (isto é, quantos pulsos o equipamento deverá receber na sua entrada) para que seja finalizada a contagem e acionada a saída a relé.

Para ajustar o Set-Point, pressiona-se a tecla menu () , então será mostrado (piscante) no visor o valor do Set-Point atual. Para alterá-lo, utiliza-se as teclas das setas  e  . Para confirmar o novo valor e sair do modo de ajuste, tecla-se novamente  .

ⓘ É possível proteger o acesso ao Set-Point através de uma senha (via Setup Avançado, ver item 7.2.). Caso esta senha esteja habilitada, a mesma será solicitada para que sejam permitidas alterações no Set-Point (senha de fábrica: 000).

ⓘ Caso o Set-Point parametrizado for ZERO, o equipamento irá realizar a contagem livremente, sem parar a contagem ao atingir o Set-Point. O acionamento da saída é também desabilitado, neste caso.

ⓘ Valor de fábrica: 0000



6. ZERAMENTO DA CONTAGEM:

É possível zerar a contagem do equipamento a qualquer momento. Basta pressionar a tecla  , e mantê-la pressionada por mais de 1 segundo. A mensagem **Z E R A** será apresentada no display, e o equipamento imediatamente zerará a contagem exibida no visor.

ⓘ Esta opção não zera o ACUMULADOR DE EVENTOS, acessado através do Setup Avançado (ver item 7.7.).



7. SETUP AVANÇADO:

ⓘ O SETUP AVANÇADO existe para que as configurações internas do equipamento sejam acessadas. As configurações internas referem-se à modos de funcionamento do controlador, parâmetros e opções não acessíveis ao operador final.



Para entrar no **Setup Avançado**, energiza-se o aparelho mantendo pressionada a tecla  .

O Setup Avançado é protegido por senha. Será então mostrado no display a mensagem: **0 _ _** , onde o usuário deverá digitar a senha para continuar.

ⓘ É sempre exigida a senha de acesso para entrar-se no Setup Avançado.

Obs.: Caso a senha de acesso (que pode ser modificada, vide opção adiante neste manual) seja esquecida, há a **SENHA MESTRA de acesso (que funciona sempre) e que é **386**. Recomendamos restringir esta informação.**

ⓘ A senha de acesso de fábrica é 000.

Para entrar-se com a senha, utiliza-se as teclas  ,  e  para passar ao próximo dígito da senha e para confirmar.

Após a digitação da senha, o **Setup Avançado** apresenta os seguintes itens:



7.1. ZERAMENTO DA PROGRAMAÇÃO (Z E R A P R O G):

Esta opção permite zerar a programação do contador, o que significa retornar todos os parâmetros configuráveis aos valores de fábrica, inclusive o Set-Point.

ⓘ O programa (executivo) do controlador não será apagado com esta opção.

Seleciona-se **S I M** ou **N A O**, utilizando as teclas ∇ e \triangle , e confirma-se teclando **F**.



7.2. SENHA DE ACESSO (U S A r S E N H):

Essa opção permite habilitar ou desabilitar a opção de senha para acesso ao **Set-Point**.

Seleciona-se **S I M** ou **N A O**, utilizando as teclas ∇ e \triangle , e confirma-se teclando **F**.

Escolhendo a opção **S I M**, será exibida uma nova tela, onde o usuário poderá alterar - ou não - a senha de acesso ao **Set-Point**. Escolhendo novamente a opção **S I M**, a nova senha deverá ser digitada. Utilizam-se as teclas ∇ e \triangle para digitação da senha, e confirma-se teclando **F**.

ⓘ Valor de fábrica: NÃO



7.3. TESTE DE ENTRADAS (+ E S + E N t r):

Neste item é realizado o teste das entradas digitais do equipamento (acionamento das entradas).

Na entrada de contagem, o teste pode ser realizado com a utilização de um sensor NPN, PNP, ou simplesmente utilizando um interruptor tipo botão ou chave. Já para efetuar o teste da entrada de decremento, recomenda-se somente a utilização de interruptores, como botões ou chaves.

Seleciona-se **S I M** ou **N A O**, utilizando as teclas ∇ e \triangle , e confirma-se teclando **F**.

Escolhendo a opção **S I M**, o display ficará desligado, e ao serem acionadas as entradas, o dígito **0** será mostrado no visor, indicando o acionamento da respectiva entrada.

Tecla-se **F** para concluir o teste da entrada e alternar para o próximo parâmetro do **Setup Avançado**.



7.4. TESTE DE SAÍDA (+ E S + S A I d):

Neste item é realizado o teste da saída do equipamento (acionamento do relé).

Seleciona-se **S I M** ou **N A O**, utilizando as teclas ∇ e \triangle , e confirma-se teclando **F**.

Escolhendo a opção **S I M**, o display ficará desligado, e ao ser pressionada a tecla \triangle , a saída acionará e o dígito **0** será mostrado.

Tecla-se **F** para concluir o teste da saída e alternar para o próximo parâmetro do **Setup Avançado**.



7.5. TIPO DE SENSOR (+ I P O S E n S):

Neste parâmetro é selecionado o tipo de sensor utilizado na entrada de contagem: Sensor NPN ou Sensor PNP.

Seleciona-se **N P N** (sensor NPN) ou **P N P** (sensor PNP), utilizando as teclas ∇ e \triangle , e confirma-se teclando **F**.

ⓘ Valor de fábrica: NPN

ⓘ Atenção na configuração deste parâmetro: caso a configuração seja efetuada erroneamente, ou seja, caso o sensor utilizado não seja o modelo selecionado na configuração, isso acarretará no mau funcionamento na leitura do sensor, fazendo com que a leitura da contagem não funcione adequadamente.

ⓘ Caso não haja a necessidade de utilização de sensores para efetuar a contagem, o acionamento da entrada de contagem pode ser efetuada com simples fechamento de contato (entrada N.A.), conforme exemplificado no ESQUEMA DE LIGAÇÕES (ver item 8.). Neste caso o parâmetro Tipo de Sensor deve ser configurado corretamente de acordo com a ligação feita (se contato para o terra – pino 4 do gabinete – como NPN, ou se contato para o positivo – pino 5 – como PNP).



7.6. SENTIDO DE CONTAGEM (S E n t C o n t):

Neste parâmetro é selecionado o modo de exibição do contador no visor, no referente ao sentido de contagem (PROGRESSIVO ou REGRESSIVO).

Caso seja selecionado PROGRESSIVO, a contagem será exibida no visor iniciando a partir de zero, até atingir o valor máximo estipulado na programação do SET-POINT. Caso seja selecionado REGRESSIVO, a contagem será exibida no visor iniciando a partir do valor programado no SET-POINT (valor máximo da contagem), regredindo até atingir zero.

Seleciona-se **P r O G** (progressivo) ou **r E G r** (regressivo), utilizando as teclas  e , e confirma-se teclando .

ⓘ Caso o Set-Point seja igual a zero (Contagem Livre), o sentido de contagem exibido no visor será sempre progressivo.

ⓘ Valor de fábrica: PROGRESSIVO





7.7. ACUMULADOR / TOTALIZADOR (A C U M):

Neste item é exibido o valor do ACUMULADOR / TOTALIZADOR de eventos lidos na entrada de contagem.

O ACUMULADOR / TOTALIZADOR consiste em um recurso extra que o C100D HNI incorpora, e que atua como um totalizador de eventos lidos pelo contador, podendo acumular até 999999 eventos.

Para maior entendimento, pode ser feita uma analogia entre o contador principal e acumulador do C100D HNI com os odômetros parcial e total de um veículo, sendo CONTADOR PRINCIPAL = ODÔMETRO PARCIAL, e ACUMULADOR = ODÔMETRO TOTAL.

Para visualizar os 6 dígitos do TOTALIZADOR, (uma vez que o visor possui apenas 4 dígitos) tecla-se , o que deslocará o número no visor para a direita, possibilitando assim a leitura dos outros dois dígitos que estavam "escondidos" à esquerda. Teclando , o número é deslocado novamente para a esquerda, retornando à exibição normal.

► **Exemplo de exibição do ACUMULADOR / TOTALIZADOR:**

No exemplo abaixo, o número acumulado é 890155.

- Tela exibida ao acessar o ACUMULADOR / TOTALIZADOR:

Visor do equipamento



- Ao pressionar a tecla Δ , todos os números serão deslocados para a direita.

Deslocamento

8 9 0 1 5 5

- Para retornar à exibição normal, basta pressionar a tecla ∇ .

ⓘ O zeramento do ACUMULADOR / TOTALIZADOR não é efetuado juntamente com o zeramento do contador principal (ver item 7.8.).

Tecla-se F para sair do ACUMULADOR / TOTALIZADOR e avançar para o próximo parâmetro do **Setup Avançado**.



7.8. ZERAMENTO DO ACUMULADOR (Z E R A A C U M):

Neste item é possibilitado o zeramento do ACUMULADOR / TOTALIZADOR de eventos.

Seleciona-se **S I M** (sim) ou **N A O** (não), utilizando as teclas ∇ e Δ , e confirma-se teclando F .

Caso seja selecionado SIM, o visor exibirá **0 0 0 0** (0000), indicando que o ACUMULADOR / TOTALIZADOR foi zerado e alternará automaticamente para o próximo parâmetro do **Setup Avançado**.



7.9. FILTRO DE ENTRADA (+ E M P F I L + E n t r):

Este parâmetro permite a configuração do TEMPO DO FILTRO DE ENTRADA (**DEBOUNCE**). Este tempo, configurado em milisegundos, possibilita que a entrada do contador seja filtrada contra ruídos elétricos gerados por acionamentos mecânicos, como chaves e botoeiras. Quanto maior o tempo configurado neste parâmetro, mais tempo terá que ser mantida acionada a entrada de contagem para validar o pulso no contador, evitando assim que pulsos involuntários sejam acrescentados à contagem. Em contrapartida a velocidade de leitura se tornará menor (mais lenta), portanto se for necessária uma velocidade maior de leitura, deve-se diminuir o valor configurado neste parâmetro.

Para alterar o tempo, utiliza-se as teclas das setas ∇ e Δ . Para confirmar o novo valor e alternar para o próximo parâmetro do **Setup Avançado**, tecla-se novamente F .

ⓘ A velocidade máxima de leitura do contador será obtida somente caso este parâmetro seja configurado em 0 ms (Debounce desabilitado).

ⓘ Valor de fábrica: 30ms (adequado para leitura de contatos mecânicos).



7.10. INTERVALO ENTRE PULSOS (I N + E E N t r P U L S):

Este parâmetro permite a configuração do FILTRO TEMPO DE INTERVALO ENTRE PULSOS. Configurado em milisegundos, consiste no tempo de intervalo para habilitar a leitura de um novo pulso na entrada de sinal.

Este parâmetro pode ser necessário, por exemplo, no caso de contagem de objetos grandes e/ou multiformes, onde em uma única peça poderiam ser efetuados diversos acionamentos do sensor de leitura.



Para alterá-lo, basta utilizar as teclas das setas ∇ e Δ . Para confirmar o novo valor e alternar para o próximo parâmetro do **Setup Avançado**, tecla-se novamente F .

ⓘ Valor de fábrica: 0ms (Filtro desabilitado).



7.11. AUTO-RESET (T E M P A U T O R E S E):

Este parâmetro permite a configuração do TEMPO PARA AUTO-RESET (zeramento automático da contagem). Configurado em segundos, consiste no tempo que o equipamento levará para resetar-se automaticamente, após ter atingido o valor de Set-Point. Em seguida ao Auto-Reset, o equipamento desligará a saída a relé e reiniciará a contagem normalmente a partir do zero.

Para alterar o tempo de auto-reset, utiliza-se as teclas das setas  e . Para confirmar o novo valor e sair do **Setup Avançado**, tecla-se novamente .

 Quando este parâmetro for configurado em 0 segundos o AUTO-RESET estará desabilitado, sendo necessário então efetuar o reset da contagem pelo painel do equipamento (ver item 6.).

 Valor de fábrica: 0s (Auto-Reset desabilitado)



8. ESQUEMA DE LIGAÇÕES:

Exemplo de ligação para modelos com alimentação AC:

Ligação para acionamento com contato-seco (botões ou chaves)

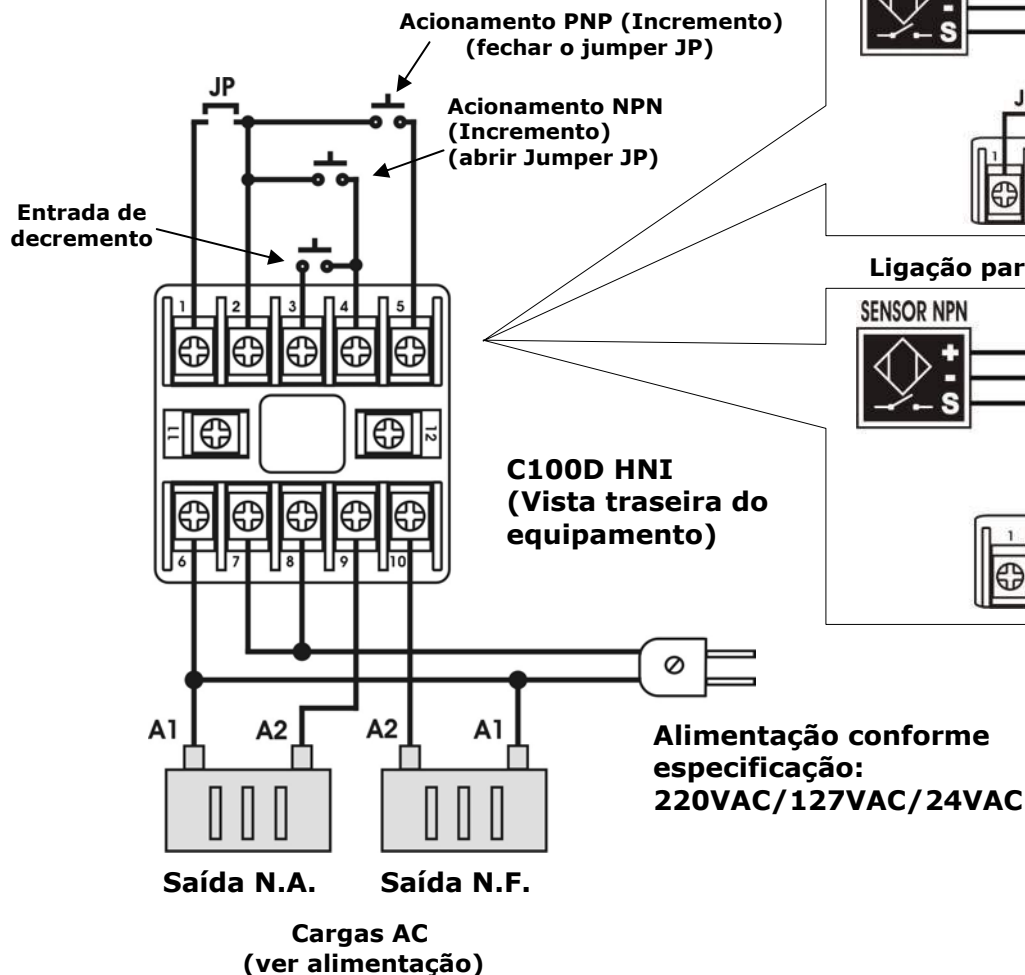

Ligação para sensores PNP

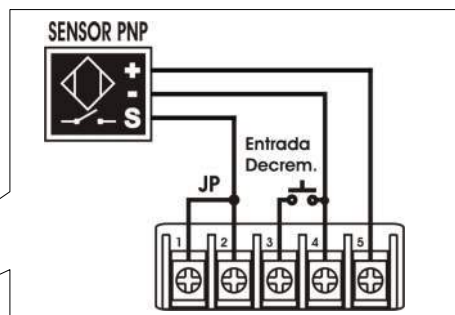

Ligação para sensores NPN

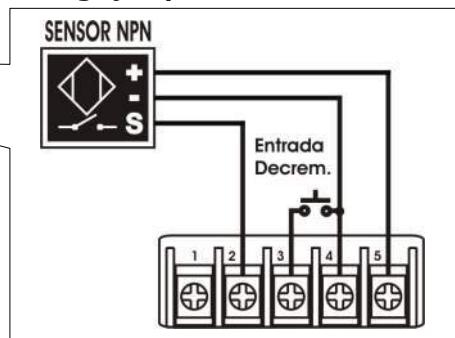

ⓘ Ligações da entrada de contagem (incremento):

- **Sensor NPN:** Ligar pino 2 (E1) ao sensor (contagem) sem unir os pinos 1 e 2;
- **Sensor PNP:** Unir pinos 1 e 2 (E1) e ligar ao sensor (contagem);
- **Contato seco (utilizando acionamento NPN):** Ligar o pino 2 (E1) a um dos terminais do botão/chave, sem unir os pinos 1 e 2. O outro terminal do botão/chave é ligado ao pino 4 (GND);
- **Contato seco (utilizando acionamento PNP):** Unir pinos 1 e 2 (E1) e ligar a um dos terminais do botão/chave. O outro terminal do botão/chave é ligado ao pino 5 (+12V);

ⓘ Ligação da entrada de decremento:

- **Decremento do Contador:** Ligar um dos terminais do botão/chave ao pino 3 (E2), e o outro terminal ao pino 4 (GND);

Exemplo de ligação para modelos com alimentação DC:

Ligação para acionamento com contato-seco (botões ou chaves)

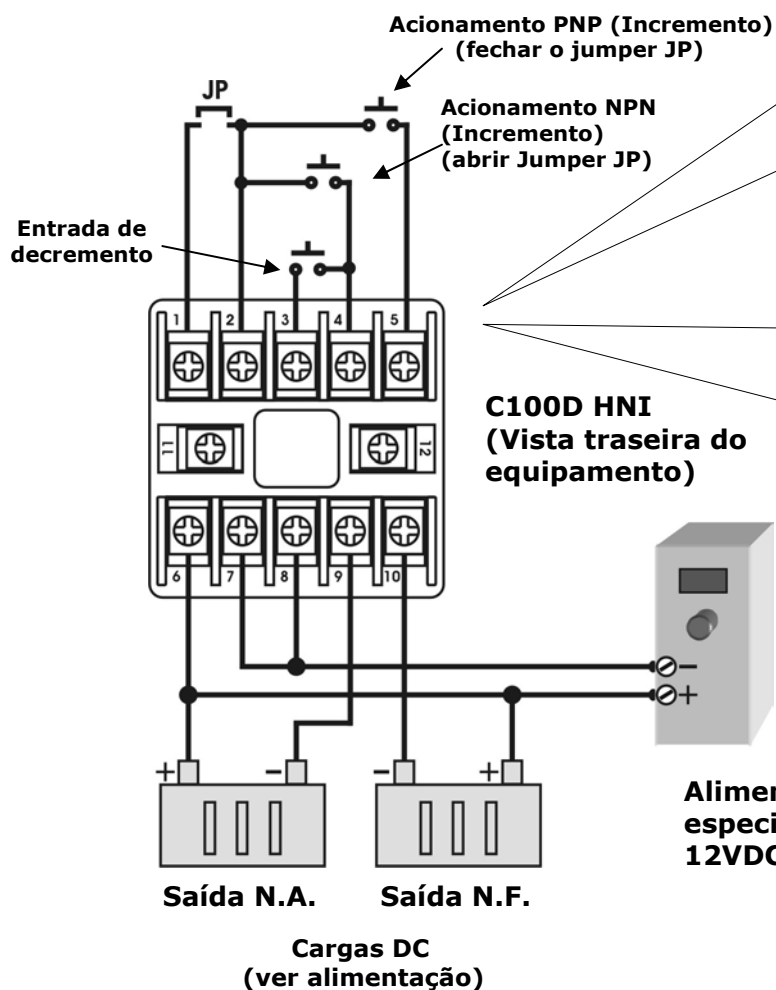

Ligação para sensores PNP

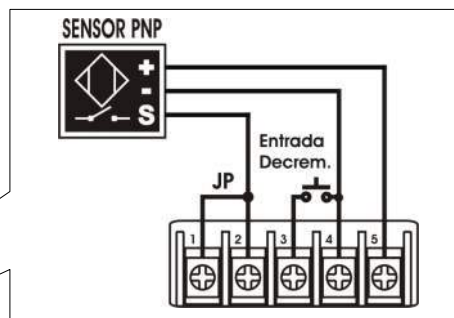

Ligação para sensores NPN

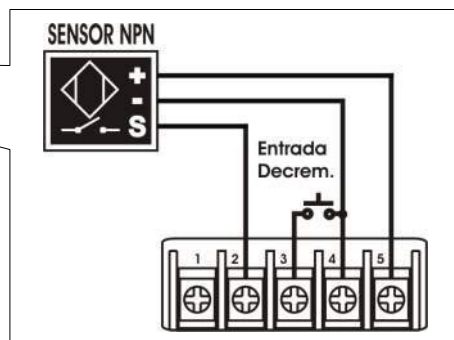

**C100D HNI
(Vista traseira do equipamento)**

**FONTE DC
12/24VDC**

**Alimentação conforme especificação:
12VDC/24VDC**

IMPORTANTE



- 1) Instale protetores contra sobretensão e fusível na alimentação.
- 2) Cabos de sensores e sinais não devem estar juntos (mesmo eletroduto) com os cabos de alimentação elétrica e acionamento de cargas.



9. ESPECIFICAÇÕES TÉCNICAS:

• Alimentação:	220/127/24VAC $\pm 10\%$ - 50/60Hz, 12VDC $\pm 10\%$, 24VDC $\pm 10\%$, cfe.especificado no pedido.
• Consumo Máximo Aproximado:	1,8VA
• Fonte Interna Disponível no Terminal (+VE):	12VDC N.R. @ 25mA máx.
• Dimensões:	48 x 48 x 102 mm (L x A x P)
• Temperatura de Operação e Armazenamento:	0° a 60°C
• Capacidade Máxima da Saída a Relé:	3,5A / 250V
• Incremento do Contador:	Entrada N.A: NPN, PNP (Configurável); sensor ou contato seco.
• Decremento do Contador:	Entrada N.A: Contato seco.
• Reset do Contador	Via painel: Tecla F, ou automático.
• Disparo do Acumulador/Totalizador:	Simultâneo à entrada de disparo do contador principal.
• Reset do Acumulador/Totalizador:	Via Setup Avançado (acesso tecla F).
• Faixa de Contagem:	De 0 a 9999 eventos.
• Faixa do Acumulador/Totalizador:	De 0 a 999999 eventos.
• Sentido de Contagem:	Progressivo ou Regressivo (Configurável)
• Frequência Máxima de Leitura:	250Hz (com debounce = 0).
• Tempo do Filtro de Entrada (Debounce):	Configurável de 0ms a 500ms.
• Tempo de Intervalo Entre Pulsos:	Configurável de 0ms a 5000ms.



10. DIMENSÕES:

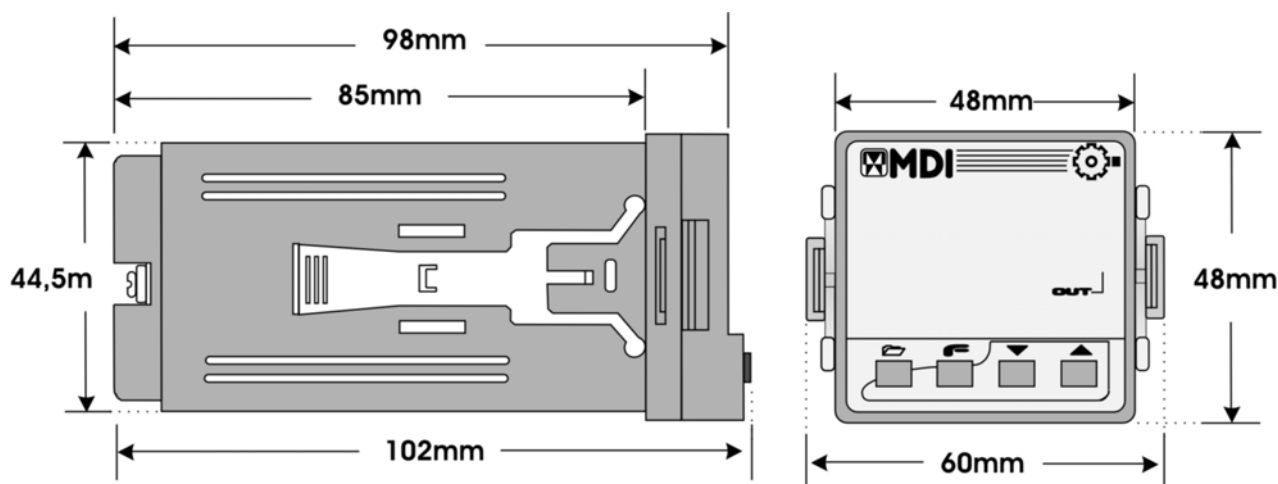



11. GARANTIA:

A garantia oferecida pela MDI é estendida, e cobre um período de 18 meses contra defeitos de fabricação.

IMPORTANTE



A retirada ou substituição de qualquer componente do instrumento, alterações no circuito eletrônico por parte do cliente, bem como danos causados por uso indevido do equipamento, implicarão no cancelamento da garantia.

Frete não incluso na garantia.



12. CONTATO:



PRODUTOS E SISTEMAS

MDI Produtos e Sistemas Ltda.

Rua Tupinambá, 59

Bairro Rio Branco - CEP 93310-220

Novo Hamburgo - RS

☎: (51) 3527-1519

☎ / Fax: (51) 3582-5980

e-mail suporte: sup.mdi@mdi-tec.com.br

🌐: www.mdi-tec.com.br

